

Mat.: 1.2344
 Hardened 50 ± 2 HRC.
 Patented System

Outer Undercut Lifter Patín Negativo Exterior Lifter für äussere Hinterschneidung. Pattino Sottosquadro Esterno Patim Negativo Exterior Cale Montante Contre Dépouille Extérieure

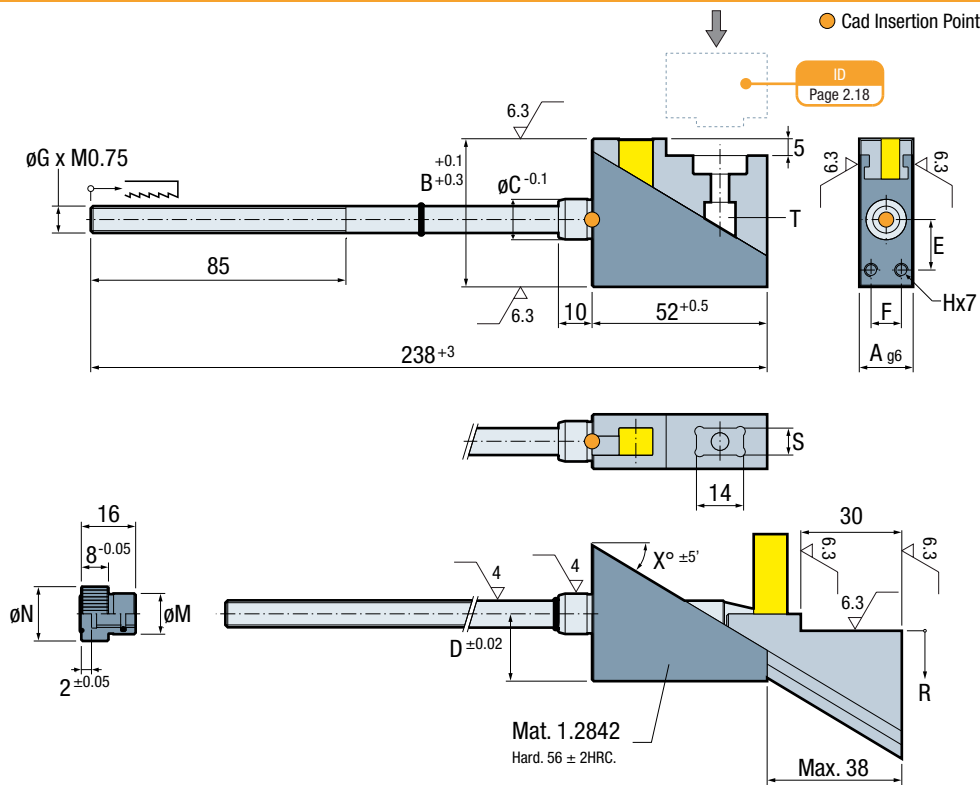

Ref.	A	B	C	D	E	F	G	H	M	N	R	X
DH0.122852	12.2	28	10	11	7.5	7	6	M3	12	16	12	17.5
DH0.123852	12.2	38	10	18	12	-	6	M5	12	16	19	27
DH0.162852	16.2	28	10	11	7.5	7	6	M3	12	16	12	17.5
DH0.163852	16.2	38	12	18	12	-	8	M5	14	18	19	27
DH0.202852	20.2	28	12	10.5	7	11	8	M4	14	18	12	17.5
DH0.204452	20.2	44	14	20	14	11	10	M5	16	20	22.5	31
DH0.242852	24.2	28	12	10.5	7	14	8	M4	14	18	12	17.5
DH0.244452	24.2	44	14	20	14	14	10	M5	16	20	22.5	31

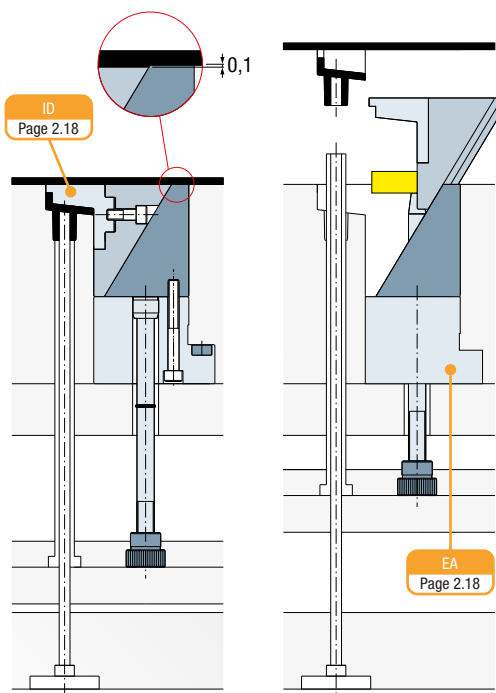
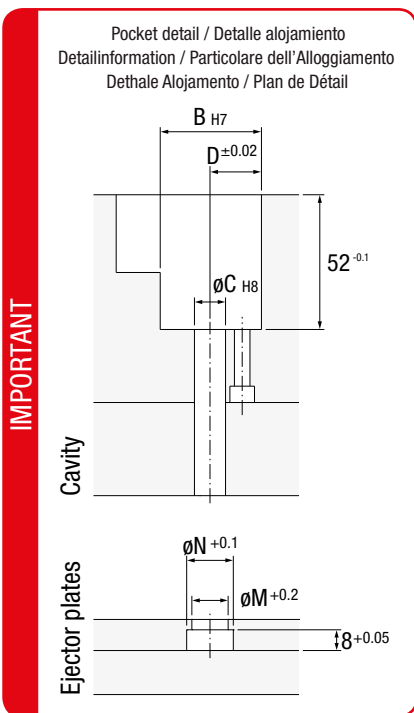

EN
 Mechanical solution
 Minimum space required for installation.
 Machining made 90° regarding the parting line.
 No milling, grinding or hardening other than machining the detail needed.

ES
 Solución mecánica.
 Mínimo espacio para su instalación.
 Mecanizados a 90° de la línea de partición.
 Sólo es preciso mecanizar el negativo deseado, ni rectificar ni templar.

DE
 Mechanische Lösung.
 Wenig Platz zum Einbau notwendig.
 Alle Bearbeitung in 90° zur Trennebene.
 Fräsen, schleifen oder härten nicht notwendig ausser der Detailbearbeitung.

IT
 Soluzione meccanica.
 Spazio minimo necessario per l'installazione.
 Tutte le lavorazioni sono a 90° rispetto alla linea di divisione dello stampo.
 E' solo necessario riprodurre il negativo desiderato, senza rettificare ne temprare.

PT
 Solução mecânica.
 Espaço mínimo necessário para a sua aplicação.
 Maquinação a 90° em relação à linha de junta.
 Somente será necessário maquinar o negativo desejado evitando temperar ou rectificar.

FR
 Solution mécanique.
 Occupe un minimum d'espace.
 Usinage à 90° par rapport au plan de joint.
 Il suffit d'usiner la contre dépouille.